



RAV4 HYBRID



*Avbildet modell: Style Hybrid utstyrsgrad.*

*100% SUV*  
*100% HYBRID*  
SELVLADENDE HYBRID



# DET FINNES DESIGN OG DET FINNES UTSØKT STIL

## ET KRAFTFULLT DESIGN MED EKTE SUV- KARAKTER

*RAV4 er en SUV som er bygget for å gi kjøre glede og for å skille seg ut. Den fremstår robust og med en tydelig og lett gjenkjennelig stil. Du legger merke til de elegante LED-lyktene foran og de lange karosserilinjene som strekker seg mot de unike LED-lyktene bak.*

*Helt fra RAV4 ble lansert som den første kompakte SUVen, har den skapt oppmerksomhet. Den er blitt stadig mer populær blant norske bilkjøpere og har plassert seg på bestselgerlisten i generasjon etter generasjon fra tidlig på 2000-tallet. Nå er det 5. generasjon som gjelder, den første RAV4 som er bygd på Toyotas unike TNGA\*-plattform. Den er en revolusjon for hvordan Toyota designer, konstruerer og bygger sine biler. Det sørger for at du får den beste og mest interessante RAV4 som noen gang er laget.*

\* Toyota New Global Architecture.





Avbildet modell: Style Hybrid utstyrsgrad.



*Avbildet modell. Style Hybrid utstyrsgrad.*

# DET FINNES HYBRID OG DET FINNES TOYOTA HYBRID

**EN HYBRID SUV SOM ER LIKE SUVERENT  
TILPASSET BYTRAFIKK SOM LANGKJØRING.**

Den kraftfulle Hybrid Dynamic Force-motoren i RAV4 har et sylindervolum på 2,5 liter og sørger for uvanlige ytelser. Du kan stole på den i alle situasjoner, på raske transportetapper langs motorveien, i byens rushtider med stadig start og stopp, og selvsagt på de svingete og smale fjellveiene som alltid er litt uforutsigbare – ikke minst om vinteren. Totaleffekten i hybridsystemet er 218 hk med forhjulsdrift og 222 hk med firehjulsdrift (AWD-i).

Takket være Toyotas selvladende hybridteknologi, får du svært stor aksjonsradius. I noen situasjoner går bilen på ren elektrisk energi, andre ganger gir den elektriske motoren akselerasjonshjelp, bidrar til høyere effektivitet og lavere forbruk, eller den rett og slett bidrar til en eksepsjonell evne til å ta seg frem. Med RAV4 finnes det ikke begrensninger eller kompromisser.





# DET FINNES KONTROLL OG SÅ FINNES SELVTILLIT

**RAV4 KJØRER SOM INGEN ANNEN SUV  
FORDI DEN ER BYGD SOM INGEN ANNEN SUV.**

I RAV4 finner du balanse mellom plass, kjørekomfort, kraft og evne til å ta seg frem. Den innovative TNGA\*-plattformen har gjort det mulig for Toyotas ingeniører å redusere vekten, senke tyngdepunktet og gjøre chassiset stivere og sterkere, samtidig som du får bedre oversikt fra førerplassen. Til sammen sørger alle disse forbedringene for at RAV4 er enda enklere å håndtere og gir en bedre kjøreopplevelse. Den nye plattformen har også gitt designerne frihet til å skape en stiligere bil som har rikelig med plass både til passasjerer og bagasje.

Resultatet er en bil som kan ta deg dit du vil, en bil som er stilig, den er sikker, praktisk – og du vil nyte å kjøre den.

\* Toyota New Global Architecture.





Avbildet modell: Style Hybrid utstyrsgrad.



*Avbildet modell: Style Hybrid utstyrsgrad.*

**HYBRID****2,5 l Hybrid Dynamic Force e-CVT**Effekt **222 hk**Drivstofforbruk\* **5,7–5,9 l/100 km**CO<sub>2</sub>-utslipp\* **128–133 g/km**0–100 km/h **8,1 sekunder**Maks hastighet **180 km/t**Tilgjengelig på **Alle utstyrsgrader**

e-CVT = elektronisk styrt, trinnløs automat.

# DET FINNES POTENSIAL OG SÅ FINNES KRAFT

## EN KOMPROMISSLØS KOMBINASJON AV EFFEKTIVITET OG LAVE UTSLIPP.

Med den nye 2,5 liters Hybrid Dynamic Force-motoren, bekrefter RAV4 posisjonen som en av de sterkeste aktørene i klassen. Den leveres med intelligent firehjulsdraft (AWD-i), en løsning som sørger for at bilen kan ta seg frem også der andre må gi opp. Systemet kan tilpasse seg automatisk til forandringer i vei- og føreforholdene slik at du har best mulig veigrep når du trenger det – på snø, søle, i bratte stigninger og også ved rask kjøring på svingete veier.

RAV4 leveres også med forhjulsdraft. Uansett hvilken som dekker dine behov, får du en enestående kombinasjon av kraft, drivstoffeffektivitet og kjøre glede – slik det skal være i en RAV4.

### Styrehjul for valg av kjøremodus

Det intelligente styrehjulet kan svinges til begge sider og trykkes ned for ønsket valg av kjøremodus.

For best mulig drivstofføkonomi, velger du Eco, mens Sport gir en friskere kjøreeopplevelse. Normal er innstillingen for vanlig, daglig kjøring. Når du går løs på utfordrende veier, trykker du på Trail-bryteren som aktiverer AWD-i-systemet som sørger for fremdrift, selv om bare to av hjulene har grep.



# DET FINNES SIKKERHET OG SÅ FINNES BEKYMRRINGSFRIHET

**INTELLIGENTE LØSNINGER SOM ØKER SIKKERHETEN  
FOR ALLE – INNI OG UTENFOR BILEN.**

Alle utstyrsgradene leveres med Toyota Safety Sense som standardutstyr. Det betyr at din RAV4 nå har en rekke avanserte sikkerhetssystemer som bidrar til at du kan kjøre sikrere. Sikkerhetsteknologiene er utviklet videre, noe som betyr at bilen kan hjelpe deg enda mer.

Toyota Safety Sense inkluderer hjelpefunksjoner som kollisjonsvern som registrerer både andre kjøretøy og syklist, fotgjenger-gjenkjenning i mørke, adaptiv fartsholder for alle hastighetsområdet og filsentreringshjelp. Sikkerheten for deg og dine passasjerer er altså vel ivaretatt, uansett hvilken modell du velger.



Kollisjonsvern  
med syklist-  
gjenkjenning



Kollisjonsvern  
med fotgjenger-  
gjenkjenning  
i mørket



Cruise  
Control  
alle hastig-  
heter



Intelligent  
adaptiv  
Cruise  
Control



Filskiftvarslng  
med styre-  
assistanse



*Avbildet modell: Style Hybrid utstyrsgrad.*



# DET FINNES STILREN OG SÅ FINNES MODERNE

**EN SUPER KUPÉ MED SMARTE OG MANGE  
FORSEGGJORTE DETALJER AV HØY KVALITET.**

*Kupeen i RAV4 er bygd opp rundt en bred midtkonsoll og et nytt, moderne instrumentpanel. Det enkle og oversiktlige er kombinert med høyteknologi i en brukervennlig grensesnitt. Målet har vært å skape en gjennomtenkt helhet som er praktisk og komfortabel.*

*Sentralt og høyt på midtkonsollen har du en 8" multimedia-skjerm med en masse muligheter og enkel berøringsstyring. Her betjener du lydanlegget, mobiltelefonen og en rekke andre funksjoner eller får all den informasjonen du trenger for å finne frem til steder du aldri har besøkt tidligere.*

# DET FINNES KOMFORT OG SÅ FINNES ELEGANSE OG NYTELSE



Panoramaglasstaket som fyller kupeen med lys, bidrar til et lyst og trivelig interiør. Taket er elektrisk manøvrerbart.

Interiørbildet over viser Executive Hybrid utstyrsgrad med panoramaglasstak som er tilleggsutstyr.

**EN KUPÉ MED Plass TIL Å STREKKE SEG  
UT FOR BÅDE FØRER OG PASSASJERER.**

RAV4 kombinerer god oversikt fra en høystilt førerplass med komforten i en gjennomført kupé. Du finner en rekke praktiske oppbevaringsmuligheter og i det brede baksetet er det rikelig benplass og sittehøyde. Her kan passasjerer sette seg godt til rette og slappe av.

Bagasjerommet er bredt og langt og har helt flatt gulv. Det rommer hele 580 liter og er lett å laste og losse. Med en del av eller hele det 60:40 delte baksetet foldet sammen, får du plass nok til å transportere virkelig store kolli når du har behov for det.







*Avbildet modell: Style Hybrid utstyrsgard.*

# DET FINNES INTELLIGENS OG SÅ FINNES SMARTNESS

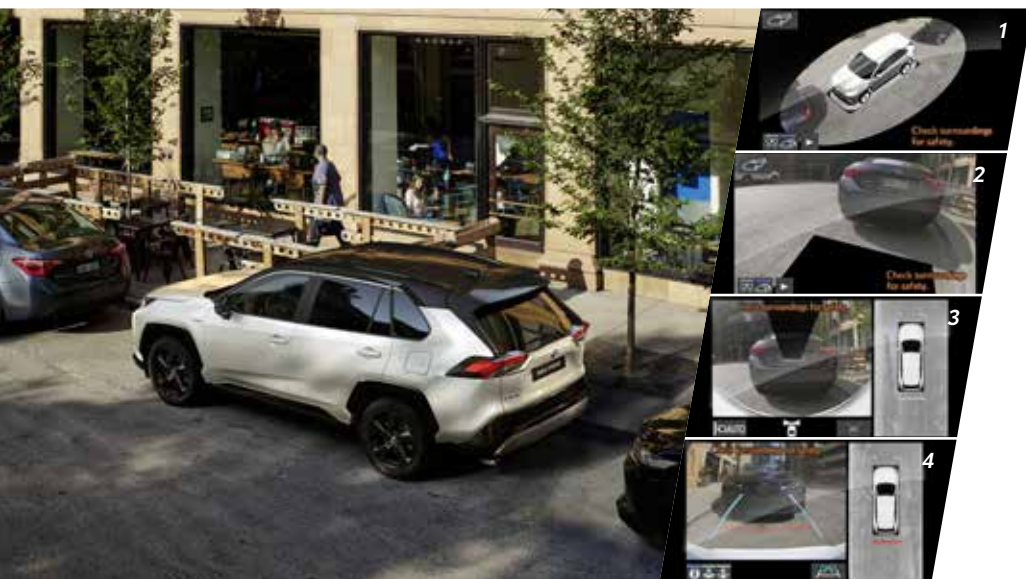

Når du skal rygge inn på en parkeringsplass, gir ryggekameraet deg full oversikt over området bak bilen via skjermen på dashbordet. Dynamiske hjelpelinjer viser når du må vri på rattet og hvordan bilen vil bevege seg basert på forhjulenes posisjon.

1. 360° panoramabilde
2. Gjennomsiktig bilde
3. Vidvinkelbilde forover og panoramabilde
4. Vidvinkelbilde bakover og panoramabilde

## INNOVATIV TEKNOLOGI SKAPT FOR Å DEKKE DINE BEHOV.

For å gi føreren full oversikt også bak bilen, kan RAV4 leveres med digitalt bakspeil. Det sørger for at føreren har full oversikt over området bak bilen de gangene bagasjerommet er fullpakket helt opp til taket. Du kan få trådløs lader for mobiltelefon og et modelltilpasset lydanlegg med 9 høyttalere fra JBL som sørger for at musikken du velger låter som i et konsertlokale.

Når du skal manøvrere på steder der det er lite plass og hver millimeter teller, sørger panoramaskjermen for at du har 360° oversikt og ingenting er ute av syne. Det er en ubetalelig funksjon på trange gårds plasser, i uoversiktlige parkeringshus og om du prøver deg på utfordrende offroad-kjøring med hindringer du ellers ikke ville se.



*Det nye digitale bakspeilet kan gi føreren full oversikt over området bak bilen. Med et trykk på en knapp blir det elektrokromatiske bakspeilet en høyoppløst skjerm via et kamera som sitter høyt oppe på bakruten. Føreren får full oversikt også bak bilen selv om bagasjerommet er lastet fullt helt opp til taket.*

# VELG DIN RAV4 TILPASSET DINE BEHOV

## LIFE HYBRID

*RAV4 leveres med omfattende standardutstyr. Du får alt det viktigste i en pakke med fordelaktig pris.*





### Viktig utstyr

#### UTVENDIG

- 17" aluminiumfelger (5 eiker)
- Reflektor Bi-LED + automatisk fjernlyskontroll
- Automatisk høyderegulering av hovedlys
- Lyktespyler
- Automatisk hovedlys med følg-meg-hjem-funksjon
- Integreerte LED kjørellys
- LED baklys
- LED tåkelys foran
- Tåkelys bak
- Varme under vindusviskere frontrute
- Underrun i sort plast
- Grill i sort plast
- Lakkerte dørhåndtak i bilens lakkfarge
- Hjulbuer og kanalskjørt i sort plast
- Integreerte takrails
- Fjernstyrt sentrallås
- Ryggekamera med faste linjer
- Automatisk innfellbare sidespeil med varme
- Intervallviskere på bakrute
- Oppvarmet bakrute med tidsmåler
- Doble eksosrør med runde utløp

#### INNVEDIG

- Skinntrukket ratt
- Tilt- og teleskopjustering av ratt
- Brytere på rattet for audio/Bluetooth®/Cruise Control
- Sorte innvendige dørhåndtak
- Elektriske vindusheiser foran og bak
- Startknapp
- Vindusviskere med intervallfunksjon
- Seter med stofftrekk
- Varme i begge forseter
- Manuell høydejustering av fører sete
- Nedfellbar 60:40 bakseterygg
- 12V-, USB- og USB-C-kontakter foran
- 2 USB-C-kontakter for baksetepassasjerer
- 12V uttak bagasjerom
- Takpanel i lys grå farge
- Skinntrukket girkule
- Solskjermer på begge sider foran med speil
- Bagasjeromsskjuler
- Koppholdere 2 foran og 2 bak
- Pianosorte elementer i instrumentpanelet
- Automatisk klimaanlegg med 2 soner
- Hybridindikator
- 4,2" informasjonsdisplay
- 8" multimediaskjerm
- Lydanlegg med DAB+ og 6 høyttalere
- Elektrisk styrt parkeringsbrems

#### UTSTYRSGRADER



#### SIKKERHET

- Toyota Safety Sense
- Kollisjonsvern med automatisk brems (PCS)
- Avansert filsentreringshjelp (LTA)
- Filskiftvarsling (LDA)
- Intelligent adaptiv Cruise Control (DRCC)
- Skiltgjenkjenning (RSA)
- Startspærre
- Bakkestarthjelp (HAC)
- 9 kollisjonsputer
- Utkoblingsbryter for kollisjonspute for passasjer sete
- Varsling av spylervæsknivå
- Dekktrykkvarslere
- Dekkreparasjonssett

For utfyllende utstyrs spesifikasjoner, se [toyota.no](http://toyota.no) for seneste oppdateringer, sammenligning av grader og detaljer.

# VELG DIN RAV4 BYGG VIDERE ETTER SMAK

## ACTIVE HYBRID

*En velutstyrt modell som har balanse mellom form, funksjon og finesser.  
Har det en moderne SUV trenger med en stil som skiller seg ut.*





Interiør: Life og Active.

**Viktig utstyr  
(i tillegg til Life utstyrsgrad)**

**UTVENDIG**

- 18" aluminiumfelger i mørk Premium Active design
- Mørktonede vinduer baksete og bagasjerom
- Varmetråder i frontrute
- Sølvfarget underrun foran og bak
- Lakkert grill
- Nøkkelfri sentrallås
- Regnsensor
- Spylerdysevarmer
- Parkeringssensorer, foran og bak
- Ryggekamera med aktive linjer
- Elektrisk bakluke med fotsensorstyrt åpning (uten tilhengerfeste)
- Doble eksosrør med ovale utløp

**INNVEDIG**

- Varme i ratt
- Sølvfargede dørhåndtak
- Lys i vindusbrytere
- Fotbelysning foran, fører og passasjer
- Elektrokromatisk bakspeil
- Dørpaneler i myke materialer
- Antisklimatter i oppbevaringsrom dashboard
- 7" multimediaspeil i farger
- Navigasjon

# OPPDAG EN UNIK RAV4 MED EKSTRA FINE TERRENGFOKUSERTE DETALJER

## ADVENTURE HYBRID

*RAV4 Adventure har fått bredere hjulbuer og nye 19" lettmetallfelger i Adventure design med en matt grå finish, og bakfra fremheves stilen med en godt synlig beskyttelsesplate i sølv. Unik bitone lakk som kombinerer et karosseri i Urban Khaki, med tak, frontstøyer og bakspoiler lakkert i Dynamic Grey farge – noe som gir et utseende som passer perfekt til det lyse taket.*







## UTSTYRSGRADER



### Viktig utstyr (i tillegg til Active utstyrsgard)

#### UTVENDIG

- 19" aluminiumfelger i Adventure design (5 doble eiker), 235/55 R19
- Bi-LED hovedlys med projektorteknologi
- Bitone lyst tak og takstolper
- Adventure utvendig designelementer (hjulbuer og kanalskjørt)

#### INNVEDIG

- USB- og 2 USB-C -kontakter foran
- Trådløs mobillader
- Adventure seter med stoff og syntetisk skinn
- Elektrisk justering av fører sete
- Elektrisk justerbar korsryggstøtte fører sete

#### SIKKERHET

- Intelligent parkeringssystem (ICS)
- Blindsonevarsling (BSM)
- Krysstrafikkvarsling bak (RCTA)



**LAKKMIKS ADVENTURE**  
2QU Urban Khaki metallic  
med Dynamic Grey  
metallisk tak.

# VELG DIN RAV4 EKSTRA FINE DETALJER FREMHEVER

## STYLE HYBRID

*Style utstyrsgrad er uten kompromisser. Denne modellen har alt det utstyret en moderne SUV bør ha for å gi erfarne førere alt det de forventer av en bil i dag.*





## UTSTYRSGRADER

### Viktig utstyr (i tillegg til Active utstyrsgard)

#### UTVENDIG

- 19" aluminiumfelger i Style design (10 eiker), 235/55 R19
- Bi-LED hovedlys med projektorteknologi
- Sort tak og takstolper (Bitone)
- Sortlakkerte hjulbuer og kanalskjørt

#### INNSENDIG

- Girhendler på ratt
- Lysdekor i midtkonsoll
- USB- og 2 USB-C-kontakter foran
- Trådløs mobillader
- Sporty seter i sort stoff og kunstsinn, blå dekorsømmer – Style design
- Elektrisk justering av førersete
- Elektrisk justerbar korsryggstøtte førersete
- Sort innertak

#### SIKKERHET

- Intelligent parkeringssystem (ICS)
- Blindsonevarsling (BSM)
- Krysstrafikkvarsling (RCTA)

## STYLE PANORAMA & JBL

### Viktig utstyr (i tillegg til Style utstyrsgard)

- JBL lydssystem 9 høyttalere
- Panorama glasstak, elektrisk manøvrerbart

# VELG DIN RAV4 EKSTRA VELUTSTYRT TOPPMODELL

## EXECUTIVE HYBRID

*For de som vil ha alt, er den ekstra velutstyrte Executive utstyrgrad modellen å gå for. Den tar RAV4 til nye høyder og viser hvor avansert denne modellen nå er blitt.*





### Viktig utstyr (i tillegg til Active utstyrsgader)

#### UTVENDIG

- 19" sølvfargede aluminiumfelger (10 eiker)
- Bi-LED hovedlys med projektorteknologi
- Utvendige dørhåndtak med kromfinish
- Marklys og kamera i speilhusene

#### INNVEDIG

- Lysdekor i midtkonsoll
- 3 USB-kontakter foran
- Trådløs mobillader
- Seter foran med varme og kjøling trukket med perforert helskinn
- Elektrisk justering av førersetet med minne
- Elektrisk korsryggjustering av førersetet med minne
- Girhendler på ratt
- Varme i baksetet
- Digital skjerm i bakspeil
- JBL lydsystem med 9 høyttalere

#### SIKKERHET

- Intelligent parkeringssystem (ICS)
- 360 grader monitor
- Blindsonevarsling (BSM)
- Krysstrafikkvarsel bak (RCTA)

### EXECUTIVE PANORAMA

#### Viktig utstyr (i tillegg til Executive utstyrsgader)

- Panorama glasstak, elektrisk manøvrerbart



Velg mellom skinninteriør i sort, lys grå eller beige farge.

# TOYOTA ORIGINALT TILBEHØR GJØR DIN BIL ENDA MER PERSONLIG

## TILBEHØR TIL DIN RAV4 HYBRID.

Gjør din RAV4 enda bedre tilpasset dine personlige behov. Uansett hvordan du bruker bilen din, finnes det utstyr som kan gjøre den mer praktisk, stilig eller gi større fleksibilitet og flere muligheter.



Din RAV4 bevarer nybilutseendet lenger med ekstra slitesterke og praktiske **gummimatter** (1) eller luksuriøse **tekstilmatter** (2). Begge alternativer beskytter bilens gulvtepper mot søle, skitt og sand.

Matchende **dørterskelbeskyttere i aluminium med RAV4-logo** (3) eller med **hybrid-logo** (4) beskytter lakken i dørkarmene mot riper og skraper, samtidig som den tar seg enda litt bedre ut.



En **elegant nøkkeldeskel** som gir et gjennomført inntrykk av din hybridbil.



**Vindavvisere** (5) gir frisk luft uten trekk og beskytter mot regn.

En solid **panserbeskytter** (6) produsert i polykarbonat er ideelt for deg som vil unngå steinsprut og insekter på panseret.



## BESKYTT DIN RAV4

**Skvettlapper foran og bak (7)** beskytter lakken fra søleskvett og steinsprut.

**Stigtrinn (8)** gir enklere tilgang når du transporterer ting på lasteholdere eller i takbokser, men de skaper også et tøft inntrykk.

En nøye tilpasset **bagasjeromsmatte (9)**, med sklisikker overflate sørger for at koffertene og vesker ligger stødig.

En **beskyttelsesplate for støtfangeren bak (10)** beskytter lakken mot riper når du laster ut og inn av bagasjerommet.

**Skreddersydd skillevegg (11)** for hund.

Et praktisk **lasteromsnett (12-13)** for innfesting i gulv eller i siden, sørger for at medbringt utstyr eller handleposer ikke velter og innholdet triller frem og tilbake underveis.

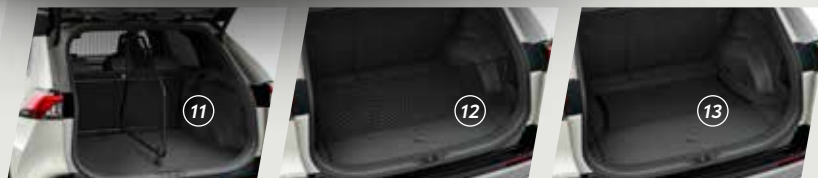

## FREMHEV DIN EGEN STIL

Elegant **dekorlist i krom** (1) som er tilpasset bagasjeromsdørens nedre kant.

For å markere bilens linjer, kan du montere **kromlister på siden** (2) som er perfekt tilpasset.







## TRANSPORTTILBEHØR SOM FORENKLER DIN FRITID

Med **avtagbart tilhengerfeste** (3) som er enkelt å ta av og sette på får du et tilhengerfeste som er litt mer fleksibelt.

**Takstativ/lasteholdere** (4) i aluminium festes til takrelingen og gir deg mulighet til å transportere lange gjenstander som ikke får plass inne i bilen. Det går raskt å ta dem av og sette på og du får en rekke **spesialholdere til, f.eks ski** (5), kajakk eller sykkel.

Transportboks gir plass til snøbrett eller flere par ski, avhengig av størrelsen. Om sommeren gir transportboksen ekstra plass til bagasje når du er på reise. Be om egen brosjyre.

Toyota originalt tilbehør som vi viser her, er bare en utvalg av det originale RAV4 tilbehøret som er tilgjengelig. Toyota-forhandleren kan gi deg informasjon om hele tilbehørsutvalget eller se [toyota.no](http://toyota.no)

# LAKKFARGER



*040 Super White*



*070 Pearl White<sup>§</sup>*



*1D6 Silver<sup>°</sup>*



*1G3 Grey<sup>°</sup>*



*218 Attitude Black<sup>°</sup>*



*3T3 Red Premium<sup>§</sup>*



*6X3 Urban Khaki*



*8X8 Dark Blue<sup>°</sup>*

# DET FINNES LAKK- FARGER OG DET FINNES LAKKMIKS

RAV4 kan leveres i en rekke lakkfarger fra den rene Pure White til den eksotiske Midnight Blue. Biler i Style utstyrsgrad leveres med bitone (to-tonelakk), fire forskjellige karosserifarger, hvit, sølv, grå og blå, som kontrastfarge med sortlakkert tak i Attitude Black.

<sup>§</sup> Perlemorlakk.

<sup>°</sup> Metallic lakk.



2QJ Pearl White<sup>§</sup> med Attitude Black<sup>°</sup> tak



2QY Silver metallic med Attitude Black<sup>°</sup> tak



2QZ Grey metallic med Attitude Black<sup>°</sup> tak



2RA Dark Blue metallic med Attitude Black<sup>°</sup> tak

STYLE BITONE LAKKMIKS

# INNSENDIG STIL TILPASSET DINE FELGER

*Avhengig av utstyrsgrad leveres elegante felger i 17"-  
19" med tilpasset setetrekk fra stoff til skinn. Du kan i  
tillegg skape din helt perfekte RAV4 blant et utvalg av  
tilbehørsfelger – alle designet spesielt for RAV4.*



**17" aluminiumfelger  
(5 eiker)**  
Standard på Life



**18" mørk sølvfargede  
aluminiumfelger (10 eiker)**  
Standard på Active



**19" matt grå aluminiumfelger  
(5 doble eiker)**  
Standard på Adventure



**19" blank sortlakkert  
aluminiumfelger (10 eiker)**  
Standard på Style



**19" sølvfargede  
aluminiumfelger (10 eiker)**  
Standard på Executive

## TILBEHØRSFELGER



**17" aluminiumfelger  
(5 eiker)**  
Tilleggsutstyr alle grader



**18" aluminiumfelger  
(5 doble eiker)**  
Tilleggsutstyr alle grader



**18" sortlakkert alufelg  
(5 doble eiker)**  
Tilleggsutstyr alle grader



**18" maskinert alufelg  
(5 doble eiker)**  
Tilleggsutstyr alle grader

## SETETREKK



**Sort stoff med mønster**  
Standard på Life, Active



**Sort stoff og kunstskinn,  
brunorange dekorsømmer**  
Standard på Adventure



**Sort stoff og kunstskinn,  
blå dekorsømmer**  
Standard på Style



**Sort skinn**  
Standard på Executive



**Beige skinn eller lys grå**  
Standard på Executive

# SPESIFIKASJONER

## MILJØDATA

	2,5 l Hybrid Dynamic Force e-CVT 2WD	2,5 l Hybrid Dynamic Force e-CVT Hybrid AWD-i
Anbefalt drivstoff	95 oktan	95 oktan
Drivstofftankens kapasitet (liter)	55	55
<b>Avgassutslipp (regulativ EC 715/2007 med tillegg EC 2017/1347AG)</b>		
Euroklasse	EURO 6 AG	EURO 6 AG
Karbonmonoksid, CO (mg/km)	155,4	169,2
Hydrokarboner, THC (mg/km)	25,0	17,3
Hydrokarboner, NMHC (mg/km)	21,4	14,3
Nitrogenoksider, NOx (mg/km)	2,1	2,8
Partikler (mg/km)	0,13	0,15
Støy ved passering (dB(A))	70	69
<b>Drivstofforbruk (regulativ EC 2017/1153 med tillegg av EC 2017/1231)</b>		
Blandet kjøring WLTP (liter/100 km)	5,5–5,7	5,7–5,9
<b>Karbondioksid, CO<sub>2</sub> (regulativ EC 2017/1153 med tillegg av EC 2017/1231)</b>		
Blandet kjøring WLTP (g/km)	126–130	128–133

Drivstofforbruket, CO<sub>2</sub>-utslippene og støyverdiene er mål i kontrollerte omgivelser på en grunnmodell i overensstemmelse med kravene i det nye EU WLTP-regulativet EC 2017/1151 og gjeldende tillegg. For hvert eneste kjøretøy kan endelig drivstofforbruk og CO<sub>2</sub>-verdier kalkuleres basert på det tilleggsutstyret som er bestilt. Drivstofforbruket og CO<sub>2</sub>-verdiene på bilen din kan variere fra de verdiene som er målt eller kalkulert ettersom kjøreadferd og andre faktorer (slik som veiforhold, dekktrykk, last, antall passasjerer etc.) påvirker drivstofforbruket og CO<sub>2</sub>-utslippene.

e-CVT = elektronisk styrt, trinnløs automat.

\* Avhengig av utstyrsgrad.

**MOTOR****2,5 l Hybrid Dynamic Force  
e-CVT 2WD / e-CVT AWD-i**

Motorkode	A25A-FXS
Antall sylindre	4 i rekke
Ventilmekanisme	16-ventiler DOHC, VVT-iE, VVT-i
Innsprøytingsystem	Bensininnsprøytning
Sylindervolum (cm <sup>3</sup> )	2487
Boring & slaglengde (mm x mm)	87,50 x 103,48
Kompresjonsforhold	14,0:1
Maksimal effekt (forbrenningsmotor alene) (hk)	178
Maksimal effekt (forbrenningsmotor alene) (kW o/min)	131/5700
Maksimalt dreiemoment (forbrenningsmotor alene) (Nm o/min)	221/3600–5200
Maks effekt totalt (el+bensin (hybridsystem) (hk)	218 / 222
Maks effekt totalt (el+bensin (hybridsystem) (kW)	160 / 163

**Elektrisk motor****Hybridbatter**

Type	Permanent magnet synchronous motor	Type	Nikkel-metall hybrid
Maksimal effekt (kW) foran/bak	88/40	Nominell spenning (V)	244,8
Maksimal dreiemoment (Nm) foran/bak	202/121	Antall batterimoduler	34
Maksimal spenning (V)	650	Batterikapasitet (Ah)	6,5

**YTELSER****2,5 l Hybrid**

Maksimal hastighet (km/t)	180
0–100 km/t (sek)	8,1 / 8,4*

# SPESIFIKASJONER

## VEKTER OG TILHENGERKAPASITET

2,5 l Hybrid

Maksimal totalvekt (kg)	2935 / 3875*
Vekt kjøreklar (kg)	1590-1730*
Tillatt tilhengervekt med bremsler (kg)	800 / 1650*
Tillatt tilhengervekt uten bremsler (kg)	750

## HJULOPPHENG/FJÆRING

Hjuloppheng foran	MacPherson fjærben
Hjuloppheng bak	Doble fjærben

## BREMSER

Bremsler foran	Ventilerte skiver 2-sylindre
Bremsler bak	Ventilerte skiver 1-sylindre

## INTERIØR-DIMENSJONER

5-dørs

Bredde (mm)	1515
Høyde (mm)	1210/1230
Bagasjeplass som 5 seter, opp til bagasjeromsskjuler (mm)	931
Bagasjeplass som 5 seter, opp til tak (mm)	1015
Bagasjeplass, baksete nede og opp til tak (mm)	1499
Bagasjeromskapasitet, opp til bagasjeromsskjuler (VDA) (liter)	580

## STYRING

5-dørs

Svingdiameter – dekk (m)	11
--------------------------	----

e-CVT = elektronisk styrt, trinnløs automat.

\* Avhengig av utstyrsgrad.



## OFF ROAD

5-dørs

Bakkeklaring (mm)

190 / 195\*

## DEKK &amp; HJUL

Life Hybrid

Active Hybrid

Style Hybrid

Executive Hybrid

17" aluminiumfelger (5 eiker) 225/65R17 dekk	●	●	–	–
18" sort lakkert aluminiumfelger (5 eiker) 225/60R18 dekk	–	–	●	–
19" aluminiumfelger 225/60R18 (5 eiker)	–	–	–	●
Dekkreparasjonssett	●	●	●	●

● = Standardutstyr

○ = Tilleggsutstyr

– = Ikke tilgjengelig

UTFYLLENDE SPESIFIKASJONER OG UTSTYR, SE TOYOTA.NO FOR SENESTE OPPDATERINGER, SAMMENLIGNING AV GRADER OG DETALJER SOM ER AV BETYDNING FOR DEG.

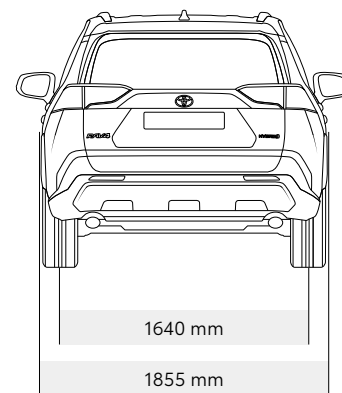
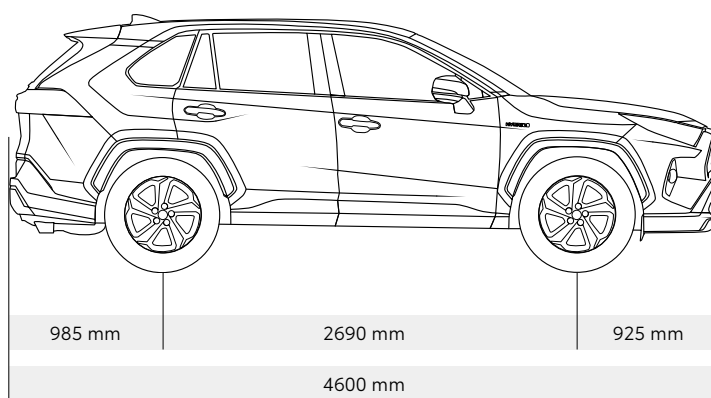
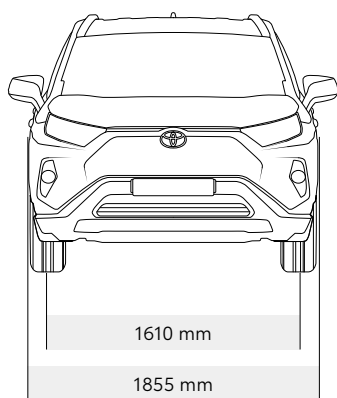

# ADVENTURE

HELT NY HYBRID – HELT SUV





**UTSTYRSGRADEN ADVENTURE BITONE  
HAR EN KRAFTFULL FREMTONING OG  
ENDA MER TERRENGFOKUSERT. KJØR  
AVSTED I BYEN OG SÅ LANGT AVSTED  
MOTORFERDSEL ER TILLATT.**



# RAV4 HYBRID. 100% SUV. 100% HYBRID.



Motorferdsel i utmark og vassdrag er forbudt, med mindre annet følger av loven, les mer på [miljodirektoratet.no](https://miljodirektoratet.no) og [lovdata.no](https://lovdata.no)

Det tas forbehold om trykkfeil. Se [toyota.no](https://toyota.no) for seneste oppdateringer. Bilder er internasjonale og avbildet utstyr kan avvike fra det som er tilgjengelig i Norge. Detaljer, spesifikasjoner og utstyr kan variere fra land til land. Undersøk med din Toyota-forhandler for ytterligere informasjon og tvilstilfeller, om utstyr, detaljer som er av betydning for deg. Toyota Motor Europe og Toyota Norge forbeholder seg retten til og endre spesifikasjoner og utstyr uten forhåndsvarsel. © 2022 Toyota Motor Europe NV/SA ("TME"). Ingen deler av denne brosjyren må på noen måte kopieres eller mangfoldiggjøres uten skriftlig forhåndstillatelse fra Toyota Norge.